

UUDET JÄLLEENMYYJÄT  
SAKSASSA JA  
ITÄVALLASSA, KATSO  
LISTA UUTISLEHDEN  
TAKAKANNESSA

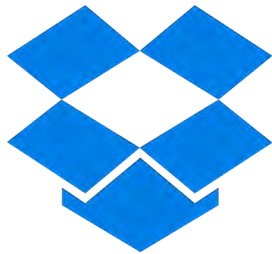

PÄIVITYKSET DROPBOX-LINKIN KAUTTA NYT  
KOKO EU ALUEELLA.



Tästä lehdestä löydät  
tietoa  
TrailerWIN ohjelmaan  
tehdystä muutoksista:  
uudet mallit, uudet  
ohjelma ominaisuudet ja  
vinkkejä käyttäjille.



Uutislehti 5/2026



TYKKÄÄ MEISTÄ  
FACEBOOKISSA

[www.facebook.com/TrailerWIN](http://www.facebook.com/TrailerWIN)

Uudet varusteet ja nosturit tässä versiossa esim.



Palfinger koukkulaitteet

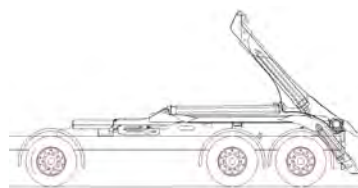

Palfinger skiploader

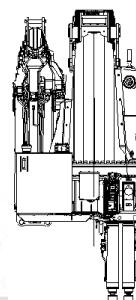

PM 70/83

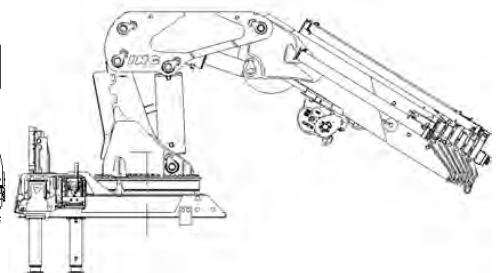

Ing nosturit



## Sisällysluettelo

Rockey4ND USB-lukot .....	5
Sentinel USB-lukot .....	5
Lisenssi & Ohjelman käyttö .....	5
Vuosittainen päivitys .....	5
Takuu .....	5
Huomioitavaa TrailerWIN asennuksen yhteydessä .....	6
Kovalevyllä vaadittu tila TrailerWIN asennusta varten .....	6
Uusi asennusohjelma .....	6
Oletus-tiedostopäätteet .....	6
Tilaa lisäpäivityksiä vuoden aikana .....	7
”Fix”- Uusimmat korjaukset kotisivuillamme .....	7
Tykkää meistä Facebookissa .....	7
Seuraa meitä LinkedIn:issä .....	7
Muutoksia laskutukseen .....	7
Päivityksiä on mahdollista tilata latauslinkkinä .....	8
Uusi kielipaketti, portugali nyt saatavilla .....	8
Uudet autot TrailerWIN:ssä .....	9
DAF Data <i>incl. XD, XDC, XF, XFC, XG, XG+, XG Tridem and Electric models (Data from DAF April 2026)</i> .....	9
Man 2022 .....	9
MB eActros 600 6x2 LS ENLA .....	9
Mercedes-Benz ProCabins .....	9
Ford F-Line E and F-Max .....	9
MAN eTGS .....	9
Nissan Interstar models MY24 .....	9
Isuzu Australia .....	9
Renault D, C, T, K and E-tech .....	9
Renault Master and Trafic .....	9
Mitsubishi FUSO eCanter AU .....	10
Western star 47x, 48x, 49x AU .....	10
MACK LR .....	10
Kamaz .....	10
Western Star .....	10
Volvo FML models .....	10
Volvo Aero Cabs .....	10
Volvo FME DayCab .....	10
Iveco eDaily + Daily .....	10
Isuzu M-Series + F-Series .....	10
Uudet tiedot DAF:ilta 2026 .....	11
Uudet nosturimallit .....	12
ING .....	12
Effer .....	12



Jonsered .....	12
Palfinger .....	12
PM.....	12
HMF .....	12
Uudet Standard perävaunut .....	13
Roadhog .....	13
Mitrax .....	13
Brian James Trailer .....	13
Fraste trailer .....	13
Ifor Williams.....	13
MEC .....	13
Uudet laitteet.....	14
Grimaldi Hooklifts .....	14
Palfinger Skiploaders & Hooklifts.....	14
NUMMI .....	14
New Marrel equipment .....	14
Jimeca Hooklifts.....	14
Courage Technologies .....	14
Zanotti U-600, U800, U1000, .....	14
(Cooling units).....	14
Joab Hooklifts and Skiploaders.....	14
Joab Tipping radius for Skiploaders (load).....	14
Ferrari International.....	14
Thermo-King E-1200e + E-1600e .....	14
Hyva .....	14
Uusia ominaisuuksia TrailerWIN ohjelmassa.....	15
Uudet HCT-asiakirjat Suomea varten .....	15
Uusi sääntö TrailerWIN:iin, Tanskan säännöt.....	15
Uusi mittaustyökalu – Piirrä kulmia piirustukseen .....	15
Varusteille ja kuormakuville kuvaluettelo .....	16
Uudet perävaunutyytit.....	16
Päivitetty Yhdysvaltain liittovaltion siltasääntö FHWA-HOP-19-028.....	16
Uudet ominaisuudet zoomausikkunassa – Parannettu tarkkuus ja hallinta! .....	17
Uusi ominaisuus TrailerWIN 2025-04: Kuormanjako-optimointiohjelma .....	18
Parempi ikkunahallinta ja logo TrailerWIN:ssä .....	18
Uusi "Aero" korityyppi nyt TrailerWIN 2025-02:ssa .....	19
Uudet HCT-yhdistelmät Ruotsissa vuonna 2025 .....	20
Siltasääntömitat piirroksessa käyttäessäsi ruotsin sääntöjä.....	20
Telin painopiste kuvassa .....	21
Etupuskurin ja vetopöydän välinen etäisyys myös yhdistelmänäkymässä EU-säännöissä.....	21
”Tumma tila” nyt saatavilla TrailerWINissä .....	21
Vanhan version ilmoitus.....	22



---

Lisenssin voimassaolo ja Rockey4ND-avain .....	22
TrailerWIN Info -ikkuna .....	23
CornerWIN ohjelman uudet ominaisuudet .....	24
Lisenssin umpeutumisen ja vanha versio varoitus. ....	25
Uusi kieli: puola CraneWINissä ja FrameWINissä .....	25
Uusi runko Mercedes Sprinterille FrameWIN-ohjelmassa.....	26
Uudet Iveco-tiedot DrivelineWIN-ohjelmassa.....	26
Dealers .....	27
Ohjelmistokehittäjä.....	0

## Rockey4ND USB-lukot

Olemme vaihtaneet USB-lukot uudentyyppisiin Rockey4ND-palikoihin yhden tietokoneen versioissa. Nämä uudet USB-lukot eivät tarvitse erillistä ajurilevyä, sillä asennus alkaa automaattisesti, kun tikku asennetaan ensimmäistä kertaa USB-porttiin. Laita tikku kiinni porttiin ja odota kunnes tikun valo palaa kiinteästi. Vanhantyyppiset Sentinel-lukot toimivat edelleen, eikä niitä tarvitse vaihtaa. Molempia versioita voidaan myös käyttää samassa tietokoneessa.



## Sentinel USB-lukot

Vanhantyyppiset Sentinel-lukot toimivat edelleen TrailerWIN:ssä, eikä niitä tarvitse vaihtaa. Molempia USB-lukkoja voidaan käyttää samassa tietokoneessa. Sentinel-lukot vaativat kuitenkin erillisen ajurin, jonka voit ladata kotisivuiltamme [www.trailerwin.com](http://www.trailerwin.com) ylävalikon napista "Support-Drivers". Käytä tätä ajuria vanhojen tietokoneiden päivittämiseen, sekä uusille tietokoneille asennettaessa. Huomioithan, että uuden ajurin asentaminen voi vaatia tietokoneen uudelleenkäynnistämistä.



## Lisenssi & Ohjelman käyttö

Voit käyttää TRAILER CONSULTATION tietokone-ohjelmaa yhdessä tai useamassa tietokoneessa saman toimiston tai tehtaan alueella. Yleensä tulostettu teksti näyttää lisenssin omistajan ja ohjelman käyttäjän.

**Ohjelman muu käyttö muissa yrityksissä, osoitteissa ja sijanneissa on ehdottomasti kielletty !**

Et saa tehdä muutoksia tai korjata TRAILER CONSULTATION tietokone-ohjelmaan tai tietokantaan. Et saa purkaa tai muuten selvittää TRAILER CONSULTATION tietokone-ohjelman valmistustapaa. Käyttäjä ei myöskään saa vuokrata, myydä tai kopioida ohjelmaa kenellekään.

## Vuosittainen päivitys

Ohjelmistoon päivitetään jatkuvasti uusia ominaisuuksia ja lisätään uusia malleja. Tämän takia on tärkeää pitää ohjelma ajantasalla ja ottaa vuosittain päivityksiä. Päivitysmaksu on kumulatiivinen - eli jos jätät väliin yhden päivitysvuoden, joudut maksamaan kahden tai useamman vuoden päivityksen seuraavan päivityskerran yhteydessä. Ohjelmalisenssit umpeutuvat viiden (5) vuoden kuluttua viimeisestä ostetusta versiosta ja sen jälkeen on päivityksen saaminen vaatii lisenssin aktivointimaksun, joka on samanhintainen kuin uusi lisenssi. Ohjelma alkaa varoittaa vanhasta versiosta kun versio on noin vuoden vanha (2022-01 versio alkaa huomauttaa 1.1.2023) riippumatta siitä milloin ohjelma on ostettu/asennettu koneelle. Noin vuosi ennen kuin lisenssi umpeutuu ohjelma alkaa varoittaa siirtämistä demo-tilaan, voit tarkistaa lisenssin umpeutuminen TrailerWIN-Help ikkunasta. Mikäli ohjelma on siirtynyt demo-tilaan sinun täytyy ostaa uusi lisenssi jatkaakseen töitä ohjelman parissa.

## Takuu

Trailerwin ohjelmistosta on pyritty tekemään helppokäyttöinen ja luotettava. Mikäli käyttäjä löytää virheitä ja ilmoittaa niistä ohjelman valmistajalle, korjataan mahdolliset virheet myöhempien päivitysten yhteydessä. Ohjelman valmistaja, myyjä tai edustaja eivät mitenkään korvaa ohjelman mahdollisia virheitä tai ohjelman mahdollisista virheistä tai ohjelman virheellisestä käytöstä aiheutuvia kuluja. Ohjelman valmistaja, myyjä tai edustaja ei korvaa mahdollisia kuluja, jotka aiheutuvat mediasta tai muista tiedonsiirtovälineistä (mekaniset viat, virukset tai muut vastaavat).



## Huomioitavaa TrailerWIN asennuksen yhteydessä

Jos näet virheilmoituksen, joka ilmoittaa asennuksen alkuvaiheessa, että jonkun DLL tiedoston siirtäminen ei onnistu, on todennäköinen syy käyttäjäoikeuksissa.

*Joissain tapauksissa TrailerWIN:n asennus Windows 8, Windows 8.1 tai Windows 10 järjestelmään saattaa vaatia, että järjestelmään on kirjaututtu järjestelmävalvojan oikeuksilla (Administrator rights).*

## Kovalevyllä vaadittu tila TrailerWIN asennusta varten

TrailerWIN-ohjelmaan on tehty monia parannuksia aikaisempaan ohjelmaan verrattuna. Uudet kuorma-automallit ja uudet lisävarusteet ovat kasvattaneet ohjelman kokoa. Näin ollen TrailerWIN-ohjelman koko on kasvanut ja asennus vaatii enemmän tilaa kovalevyllä. On suositeltavaa, että kovalevyllä on vähintään 16 GB vapaata tilaa ennen TrailerWIN ohjelman asennusta tietokoneelle. Jos kovalevy on lähes täynnä, tekee se koneen toiminnan hitaaksi ja kaatuilevaksi.

## Kaikki ohjelmat single-exe tiedostona

1.1.2032 toimitamme kaikki ohjelmat yhdellä USB kortilla single-exe asennuspakettina. Näin asennus nopeutuu kun kaikki saadaan asennettua yhdellä ajolla. Tämä tietysti myös vaikuttaa BrakeWIN ja BusWIN -lisäohjelmien hintaan kun niitä tilataan TrailerWIN:in yhteydessä, lisämaksua USB kortista näille lisämoduleille ei enää veloiteta.



## Uusi asennusohjelma

1.1.2023 alkaen asennusohjelma on uudistunut. Tämä uusi asennusohjelma tulee vaatimaan järjestelmävalvojan oikeuksia asennuksen yhteydessä. Asennusohjelma toimii samalla tavalla kuin ennenkin ja turhat välivaiheet on jääneet pois. Asennusohje löytyy aina kortista PDF-tiedostona.

## Oletus-tiedostopäätteet

Versiossa 2018-01 on otettu käyttöön oletustiedostojen päätteet tallentaessa ja avataessa tiedostoja. On kuitenkin mahdollista avata myös eri-päätteisiä tiedostoja valitsemalla “\*.dat” tai all files “\*.\*” . Oletus tiedostopäätteet ovat:

- TrailerWIN .trw
- FrameWIN .frw
- CraneWIN .crw
- CornerWIN .corw
- BrakeWIN .brw



Tällä muutoksella halutaan selkeyttää ja eritellä ohjelmien tiedostot selkeästi. Mikäli haluat avata vanhan tiedoston jollain toisella tiedostopäätteellä, valitse \*.DAT tai \*.\* listasta.

## Tilaa lisäpäivityksiä vuoden aikana

Koska laitteet ja autot uudistuvat kiihtyvämmällä tahdilla, lisäsimme tarjontaamme uuden palvelun, jolla pystyt pitämään ohjelman ajantasalla. Pienellä lisäkustannuksella (20% päivityshinnasta) voit tilata vuoden aikana lisäpäivityksiä. Tämä päivitys toimitetaan normaaliin tapaan USB muistikortilla. Kyseinen maksu peritään myös kun yrityksen nimi/osoite tai logo muutetaan kesken vuoden.

## ”Fix”- Uusimmat korjaukset kotisivuillamme

Pyrimme aina tekemään virheettömiä ohjelmia, mutta virheiden mahdollisuus on kuitenkin aina olemassa. Tällaisten sattumien varalta olemme nyt lisänneet kotisivuillamme uuden toiminnon, mistä voit käydä noutamassa viimeisimmät korjaukset. Löydät ”Fix”:it kotisivuiltamme: [www.trailerwin.com](http://www.trailerwin.com) ja sieltä painamalla ylävalikosta ”Support-Fixes”. Uusimmat korjaukset ovat listassa ylimpänä. PDF-tiedosto sisältää korjauspaketin tiedot ja ohjeen sen asentamiseen, sekä tiedon, mihin versioon se sopii. ZIP-tiedosto on itse korjauspaketti zip:attuna. Kun asennat korjauspaketin, tee seuraavasti: lataa ensin PDF-ohje ja tarkista, että kyseinen korjauspaketti sopii käytössäsi olevaan ohjelmaversioon. Lataa ja asenna ZIP-tiedosto PDF-ohjeiden mukaan.

Jos huomaat ohjelmassa virheitä, tarkista, löytyykö asiaan ratkaisu kotisivuiltamme. Ilmoita meille, jos korjauspakettia ei löydy. Huomaa, että kaikkentyyppisiä virheitä ei voida korjata tämän palvelun kautta. Ole myös tarkkana, että korjauspaketti on sopiva sinun TrailerWIN versioon.

## Tykkää meistä Facebookissa

Olemme nyt liittyneet Facebookiin. Tykkää meistä Facebook:issa ja pääset seuraamaan päivityksiämme ja muita ajankohtaisia TrailerWIN asioita. Tulemme lisäämään hyödyllistä tietoa ja päivityksiä myöhemmin, joten muista käydä välillä tarkistamassa sivumme Facebookissa. Löydät meidät osoitteesta [facebook.com/TrailerWIN](https://facebook.com/TrailerWIN)



## Seuraa meitä LinkedIn:issä



Löydät meidät myös LinkedIn:issä, seuraa meitä ja saat tietää viimeisistä lisäyksistä, löydät sivumme: [www.linkedin.com/company/TrailerWIN](https://www.linkedin.com/company/TrailerWIN)

## Muutoksia laskutukseen

Palveluntarjoajan muutoksen myötä, laskutus tapahtuu jatkossa Visma Solutions:ilta (Maventa). Teille, joille e-laskutus on jo tuttua, ei muutos tuo mitään uutta, mutta asiakkaamme, jotka ovat saaneet laskunsa s-postitse, tulevat jatkossa saamaan ladattavan linkin osoitteesta: Autoinvoice Transactions [noreply.autoinvoice@visma.com](mailto:noreply.autoinvoice@visma.com). Kyseisessä sähköpostissa löydät salasanan ja linkin, josta voit ladata laskun. Järjestelmä muistuttaa käyttäjää automaattisesti, mikäli linkkiä ei ole ladattu. Tarkistathan, että laskut tältä palveluntarjoajalta eivät mene suoraan roskapostiin ja tee tarvittavat muutokset sähköpostiohjelmassasi. Mikäli saatte vielä paperisia laskuja, on palveluntarjoaja sama yllä mainittu. **Vuodesta 2022 lähtien, tulemme veloittamaan 5 Euron lisämaksun paperilaskuista, joten ilmoitathan meille, mikäli yrityksesi voi vastaanottaa s-postilaskuja tai e-laskuja.**



## Päivityksiä on mahdollista tilata latauslinkkinä

Vuonna 2023 Rekkalaskenta tarjoaa asiakkailleen mahdollisuuden vastaanottaa päivityksiä latauslinkkinä USB-kortin sijaan. Kun tilaatte latauslinkin, huomioitathan että linkki on voimassa ainoastaan 7 päivää. Kun linkki on vanhentunut, asennuspaketti poistetaan automaattisesti palvelimelta ja teidän pitää tilata toinen päivitys ja maksaa toisen päivityksen hinta (noin 20% normaalista päivityshinnasta). Siksi on tärkeää tallentaa asennuspakettia sellaiseen paikkaan mistä voitte myöhemmin löytää sitä helposti jos tarvitsee asentaa uuteen koneeseen.

**HUOM!** Kun tilaatte päivityksen latauslinkkinä, ilmoittakaa meille sen henkilö sähköpostiosoite, joka asentaa paketin. Latauslinkki tullaan lähettämään vain tähän sähköpostiosoitteeseen.

## Uusi kielipaketti, portugali nyt saatavilla

Meillä on ilo ilmoittaa, että version 2024-05 julkaisun myötä olemme laajentaneet kielivalikoimaamme sisältämään myös portugalin kielen. Tämä parannus mahdollistaa portugalin kielituen integroimisen ohjelmiisi. Voit kätevästi lisätä tämän uuden kielipaketin tilatessasi päivityksen tai toisen päivityksen.

Portugaliin kielituki on yhteensopiva seuraavien ohjelmien kanssa:

TrailerWIN  
CraneWIN  
FrameWIN  
CornerWIN  
DrivelineWIN

Lisätietoja ja tämän uuden ominaisuuden hyötyjen tutkimista varten kehotamme ottamaan yhteyttä valtuutettuun jälleenmyyjääsi.

## Uudet autot TrailerWIN:ssä

DAF Data incl. XD, XDC, XF, XFC, XG, XG+, XG  
Tridem and Electric models  
(Data from DAF April 2026)

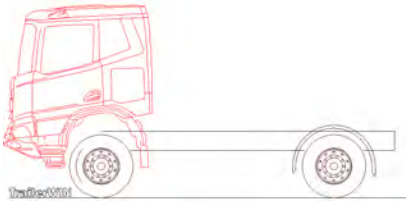

Man 2022  
(data from MAN November 2022)

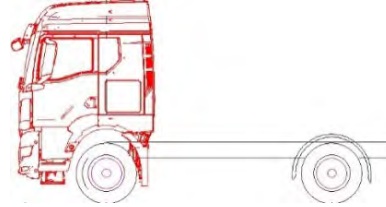

MB eActros 600 6x2 LS ENLA



Mercedes-Benz ProCabins



Ford F-Line E and F-Max

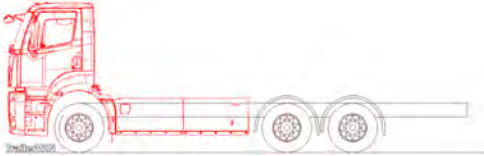

MAN eTGS



Nissan Interstar models MY24

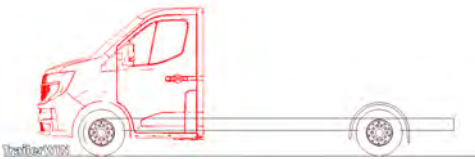

Isuzu Australia

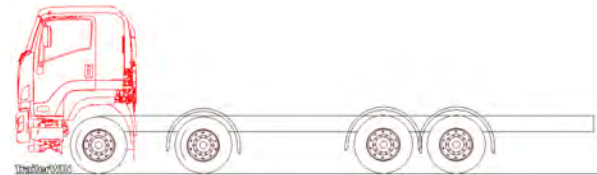

Renault D, C, T, K and E-tech



Renault Master and Trafic





Mitsubishi FUSO eCanter AU

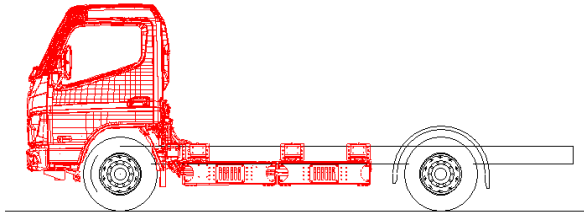

Western star 47x, 48x, 49x AU

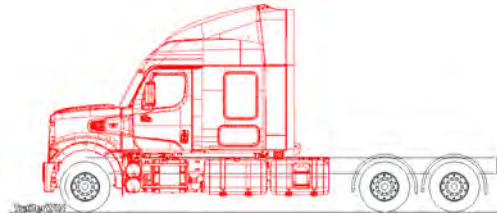

MACK LR

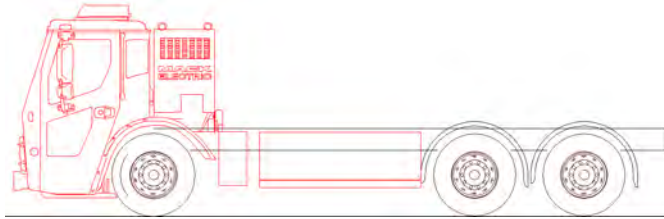

Kamaz

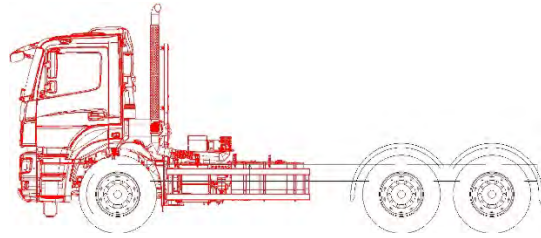

Western Star



Volvo FML models



Volvo Aero Cabs

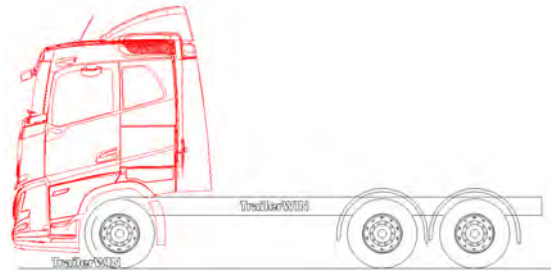

Volvo FME DayCab

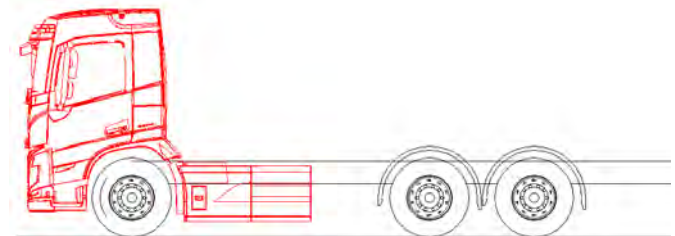

Iveco eDaily + Daily

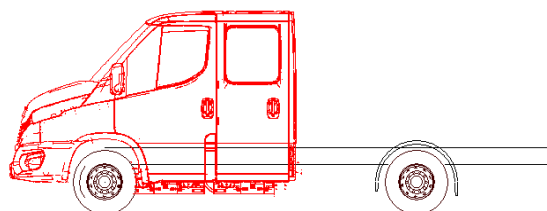

Isuzu M-Series + F-Series



## Uudet tiedot DAF:ilta 2026

Versiossa 2026-03 on saatavilla uusia tietoja DAF-kuorma-autoista. Näitä tietoja päivitetään jatkossa kaksi kertaa vuodessa. Tässä versiossa on lisäksi useita uusia sähkökuorma-autoja.

Alustavalintaikkunassa on käytettävissä ”Info”-painike, joka avaa DAFBBI-verkkosivun (DAF BodyBuilder Information).

Chassis : DAF XDC FAD 8X4 Rigid (Day Cab/ MX-11) - F0171C FAD 8X4 - WB 5.30 m / ROH 1.80 m

DAEWOO AVIA  
DAF 2025  
DAF XB euro6

XF FAR 6X2 Rigid Low Deck (Day Cab/ MX-11)  
XF FAR 6X2 Rigid Low Deck (Day Cab/ MX-13)  
XF FAR 6X2 Rigid Low Deck (Sleeper Cab/ MX-11)

WB 4.60 m / ROH 2.75 m  
WB 4.80 m / ROH 2.90 m  
WB 5.05 m / ROH 2.90 m

Info  
OK Cancel

DAF 2025 XF FAR 6X2 Rigid Low Deck (Day Cab/ MX-13)  
WB 4.60 m / ROH 2.75 m / XF Day Cab Mirror MY25

Chassis

truck make	DAF
Type	XF FAR 6X2 Rigid Low Deck (Day Cab/ MX-13) - F0
model (wheelbase, cab etc.)	FAR 6X2 - WB 4.60 m / ROH 2.75 m
G.V.W. front axle kg	8000
Max G.V.W. front axle kg	8000
Minimum truck front axle weight kg	0
G.V.W. rear axle kg	19000
Max G.V.W. rear axle kg	19000
G.V.W. total kg	26000
chassis weight to front axles	5040
Chassis weight, rear axle	3490
liftaxle (2,3)	
basic wheelbase (front axle- first rear axle)	4600
Front Track	2000
bogie wheelbase	1400
first bogie axle kg	11500
rear bogie axle kg	7500
Front overhang	1530
front overhang to bumpers corner	1430
width to bumpers corner	2400
measurement: first front axle - rear of cab	500
frame overhang from rear axle	2750
number of persons	1
Weight / 1 person kg	75
persons centre of gravity ,backwards from first front axle	0
1. Tyre radius (about)	458
2. Tyre radius (about)	458
3. Tyre radius (about)	458
chassi frame height from road	900
Frame	310

TrailerWin USER INFORMATION

Primary model selection.

For many specifications 3 variants are available which are intended for sales in specific markets:

- Standard specifications (no addition): vehicles sold and used mainly in the European Community
- International specifications (Int.): vehicles sold outside European Community but with operational use mainly inside European Community.
- Non-European Community specifications (N-EC): vehicles sold outside Europe Community and with operational use outside European Community (world wide).

File name:  Json BEP file \*.json

Open Cancel

Sivulta löytyy selitykset aluekoodeille ja kokoonpanoille. Nyt on myös mahdollista tuoda JSON-tiedosto, joka sisältää päivitettyä tietoa DAF Bodybuilder -sivustolta. Tuonti edellyttää, että mallikoodi täsmää TrailerWIN-valinnassa ja tuodussa JSON-tiedostossa (esim. XG+ 450 FTT). JSON-tiedosto voidaan ladata DAF Bodybuilder -sivustolta.

JSON-tiedoston avulla päivitettävät tiedot ovat: Akseliväli ja telivälit, Etu- ja takaylitys, Rungon korkeus, Ohjaamotyyppi, Ohjaamon takaseinän sijainti, Sallittu akselikuorma per akseli/teli, Sallittu kokonaisuudessa kuorma-



## Uudet nosturimallit

### ING

Entire lineup

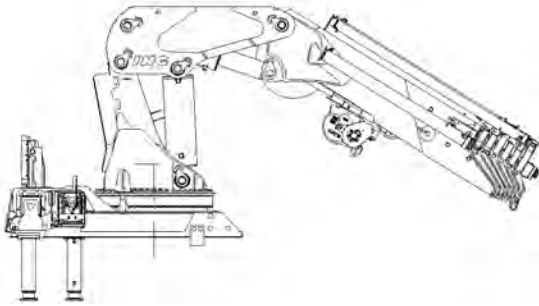

### Effer

iQ.955 + iQ.2055 series

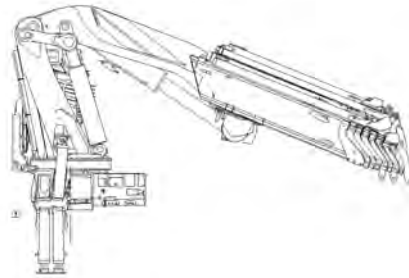

### Jonsered

iS.18R, iZ.18R, iZ.18R

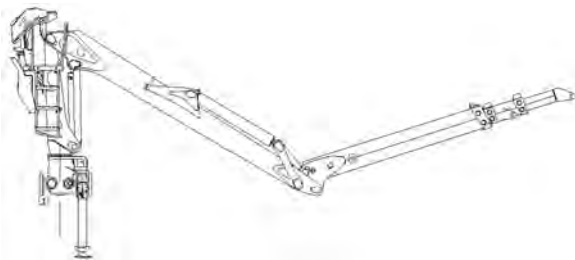

### Palfinger

PK 720, PK880, PK1650

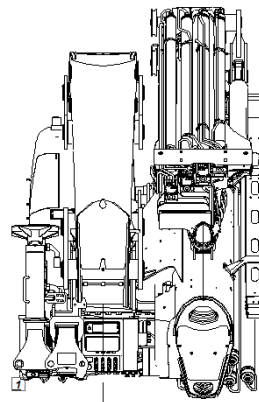

### PM

70 Series and 83 series

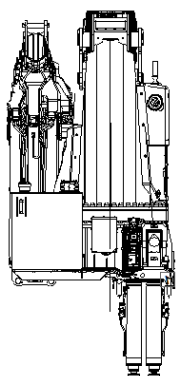

### HMF

6120 Series

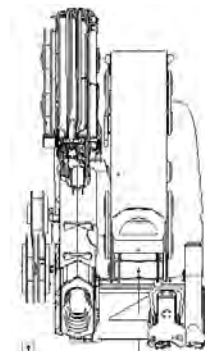

## Uudet Standard perävaunut

Roadhog

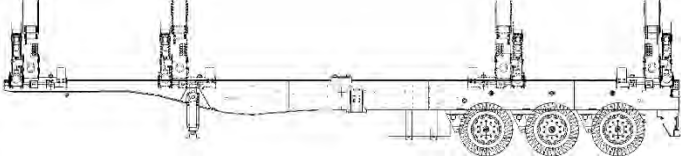

Mitrax

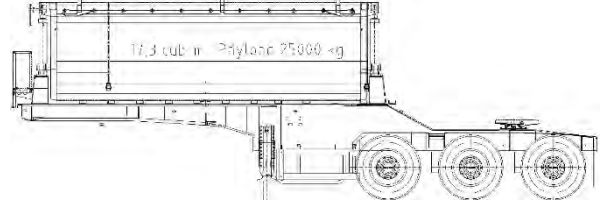

Brian James Trailer

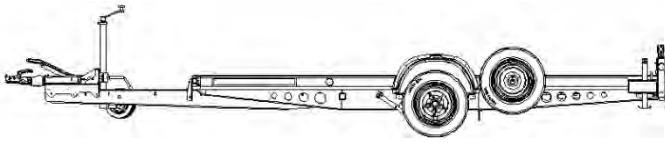

Fraste trailer

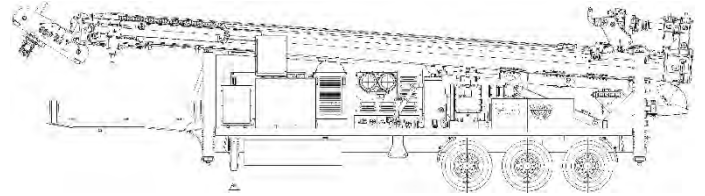

Ifor Williams

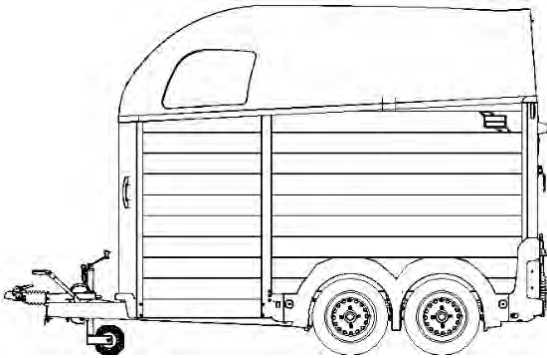

MEC

RBG2A, RBG2R, RBG3R

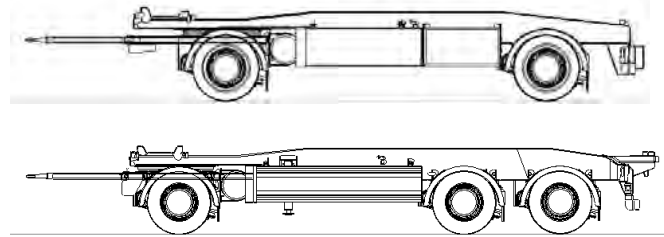



### Uudet laitteet

**Grimaldi Hooklifts**  
GR-04, GR-08, GR-25, GRA-25

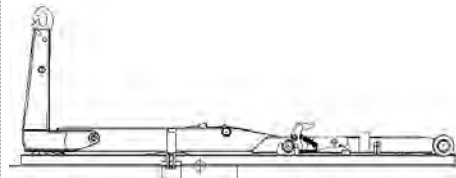

**Palfinger Skiploaders & Hooklifts**

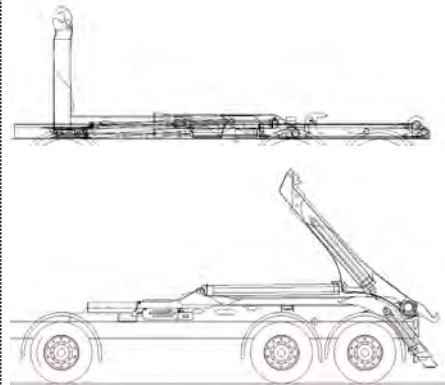

**NUMMI**  
RT, SUT, TT, DFC, DFE, EFC, EFE,  
SDC, JTC, JTD series

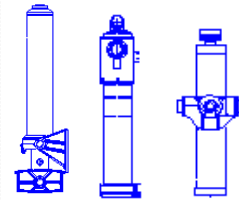

**New Marrel equipment**

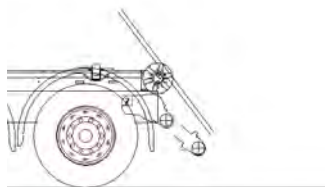

**Jimeca Hooklifts**  
JI-Series

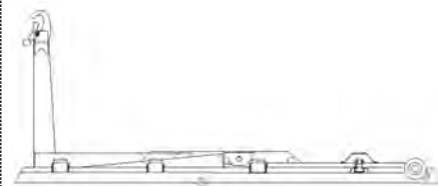

**Courage Technologies**  
CT-B, F, R, RE, series,  
(Cooling units).

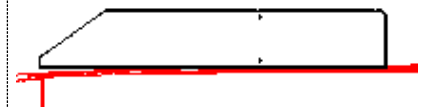

**Zanotti U-600, U800, U1000,**  
(Cooling units).

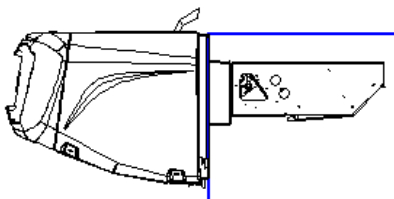

**Joab Hooklifts and Skiploaders**

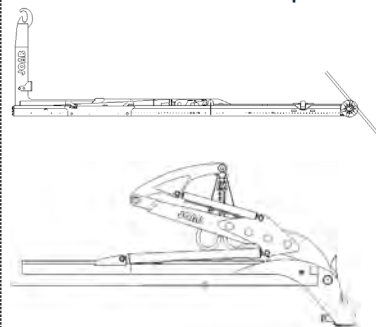

**Joab Tipping radius for**  
**Skiploaders (load)**



**Ferrari International**  
EVO 08, 18, 28, 38, 58, 68, 88, 108, 118.

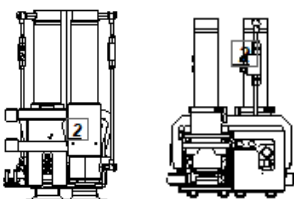

**Thermo-King E-1200e + E-1600e**  
(Cooling units).

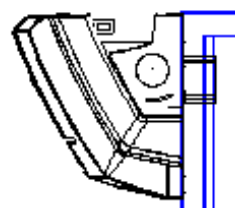

**Hyva**  
Hooklifts and Skiploaders

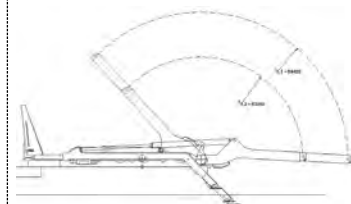

## Uusia ominaisuuksia TrailerWIN ohjelmassa

### Uudet HCT-asiakirjat Suomea varten

Versiossa 2026-03 on nyt käytettävissä lisä sivu kääntövyymitoille yhdistelmille, joissa on nostettavat akselit. Tämä helpottaa HCT-yhdistelmien kääntömittojen löytämistä silloin, kun nostoakseleita käytetään kääntöympyrän parantamiseksi.

Lisäksi on lisätty uusi sivu, joka sisältää kaikki tärkeät mitat yhdistelmän osien rekisteröintiä varten, mukaan lukien kaikki mitat ja ominaisuudet, jotka on ilmoitettava rekisteröinnin yhteydessä.

### Uusi sääntö TrailerWIN:iin, Tanskan säännöt

Versiossa 2026-1 olemme lisänneet uuden säädöksen Tanskaa varten. Tämä poikkeaa monin tavoin muista Pohjoismaiden säädöksistä ja sisältää myös EMS 2 (=High Capacity Transport) -säädöksen.

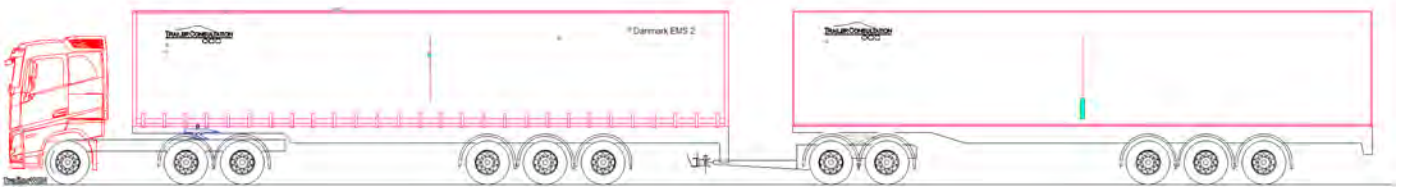

Säädos sisältää muutokset, jotka tulevat voimaan 1.1.2026. Jos haluat tämän uuden säädöksen, ota yhteyttä jälleenmyyjäsi.

### Uusi mittaustyökalu – Piirrä kulmia piirrustukseen

TrailerWIN-ohjelmassa voit nyt piirtää kulmia suoraan Piirrä-työkalusta. Klikkaa aloituspistettä ja piirrä kulmaviiva – ohjelma asettaa kulman automaattisesti.

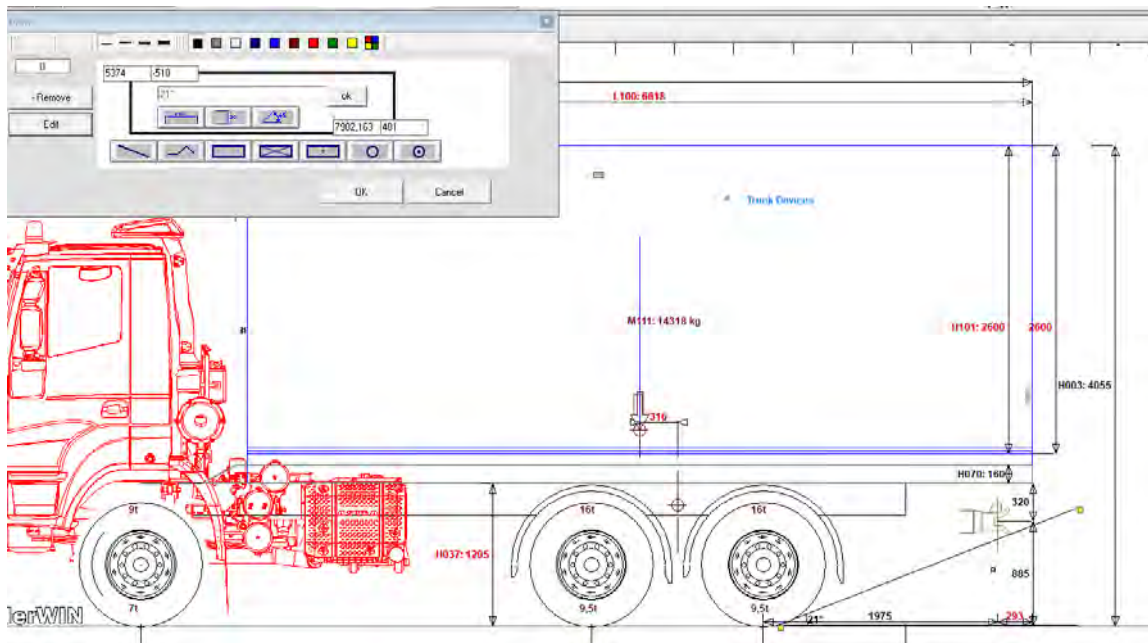



### Varusteille ja kuormakuville kuvaluettelo

Sekalaisten varusteiden ja kuormakuvien ikkunassa on nyt painike, jolla voit ladata pdf-luettelon ohjelmassa saatavilla olevista laitteista ja kuormakuvista. Tämä helpottaa oikean laitteen löytämistä kuvien perusteella.

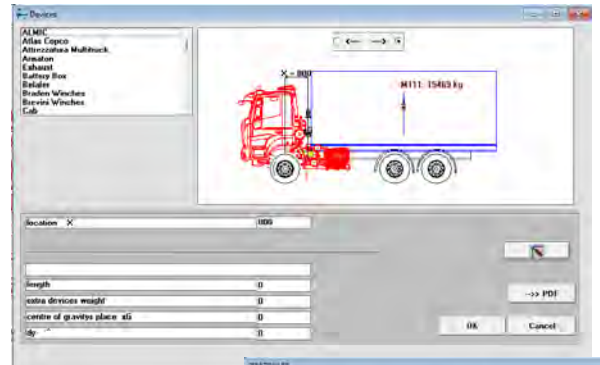

### Uudet perävaunutyytit

Versiossa 2025-08 on saatavilla uusi täysperävaunutyyppi: 2+5 akselia, joista kolme viimeistä ovat ohjattavia. Tätä perävaunua voidaan käyttää sekä ensimmäisenä että toisena perävaununa, ja se soveltuu myös yhdistelmään dolly + puoliperävaunu.

Lisäksi on lisätty uusi 4-akselinen täysin ohjattava puoliperävaunu ensimmäiseksi perävaunuksi.

Näitä uusia perävaunutyyppiä voidaan käyttää myös CornerWIN-ohjelmassa käänntymissimulointeihin.

Versiossa 2026-03 on lisäksi saatavilla uusi 5-akselinen, täysin ohjaava perävaunutyyppi.

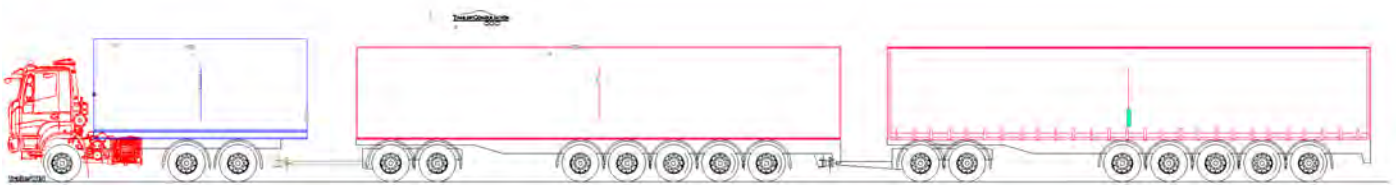
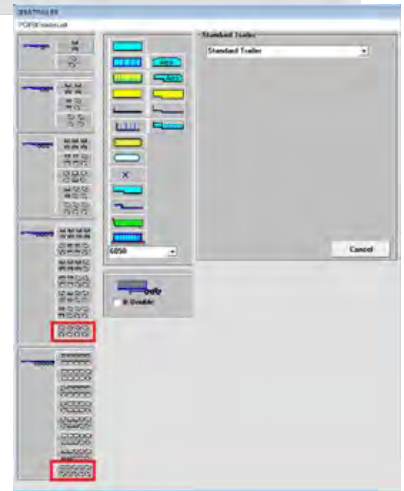
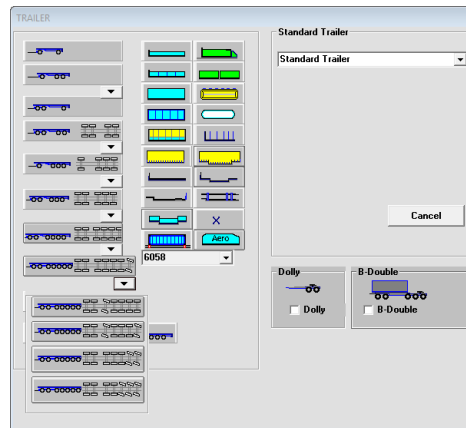

### Päivitetty Yhdysvaltain liittovaltion siltasääntö FHWA-HOP-19-028

Versiossa 2025-03 Yhdysvaltain liittovaltion siltasääntö on päivitetty versioon FHWA-HOP-19-028.

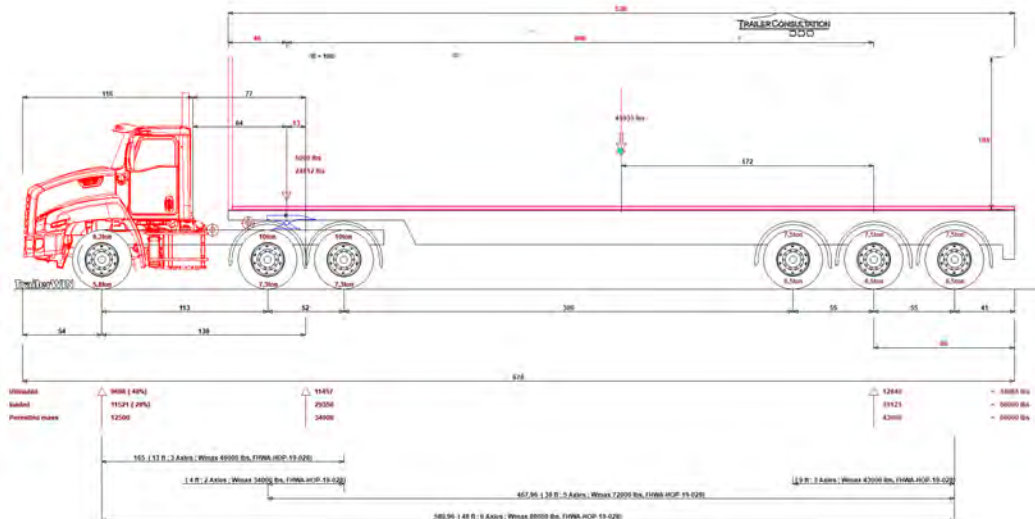

## Uudet ominaisuudet zoomausikkunassa – Parannettu tarkkuus ja hallinta!

Zoomausikkuna tarjoaa nyt parannettua toiminnallisuutta, mikä tekee tärkeisiin yksityiskohtiin keskittymisen helpommaksi kuin koskaan.

### Keskeiset parannukset:

- ✓ **Parannettu zoomaus** – Suurena jopa 250 % saadaksesi yksityiskohtaisen ja tarkan näkymän piirustuksestasi.
- ✓ **Sujuva navigointi** – Siirrä kuvaa vaakasuunnassa ja pystysuunnassa sijoittaaksesi yksityiskohdat juuri sinne, missä niitä tarvitset.
- ✓ **Yhden klikkauksen palautus** – Palaa nopeasti vakiotilaan napsauttamalla palautuspainiketta, joka palauttaa välittömästi DX-, DY- ja zoomausarvot.

Nämä uudet ominaisuudet tarjoavat enemmän joustavuutta ja parannettua tarkkuutta, auttaen sinua työskentelemään tehokkaammin suunnitelmiesi kanssa, ja voit nyt myös tuottaa yksityiskohtaisia piirustuksia valitusta rakennusalueesta!

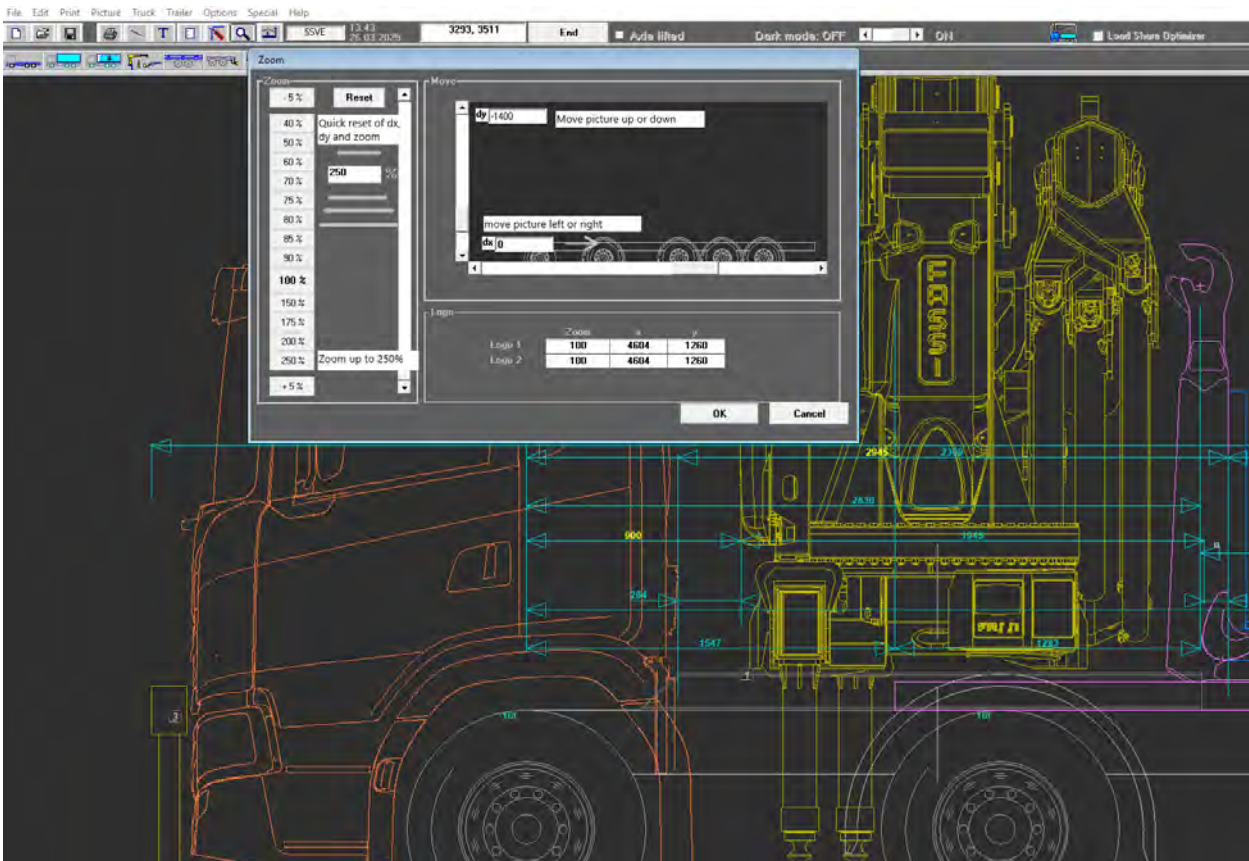



## Uusi ominaisuus TrailerWIN 2025-04: Kuormanjako-optimointiohjelma

Olemme innoissamme esitellä Kuormanjako-optimointiohjelman TrailerWIN:n versiossa 2025-04. Tehokas uusi toiminto, joka on suunniteltu optimoimaan akselikuormat parannetun painonjaon saavuttamiseksi kuorma-auton ja perävaunun välillä.



### Miten se toimii, kun se on aktivoitu:

- ✓ Vähentää kuormaa puoliperävaunun takimmalla akselilla, jotta traktorin taka-akselin kuorma pysyy laillisten rajojen sisällä.
- ✓ Pysäyttää automaattisesti kuormansiirron, jos perävaunun taka-akseli saavuttaa suurimman sallitun kuormansa. ✓ Kohdistuu vain puoliperävaunun telin takimmalle akselille, varmistaen tarkan kuormanjaon.

Tämä ominaisuus auttaa maksimoimaan tehokkuuden, estämään ylikuormituksen ja parantamaan liikenneturvallisuuutta – kaikki yhdellä älykkäällä laskelmalla.

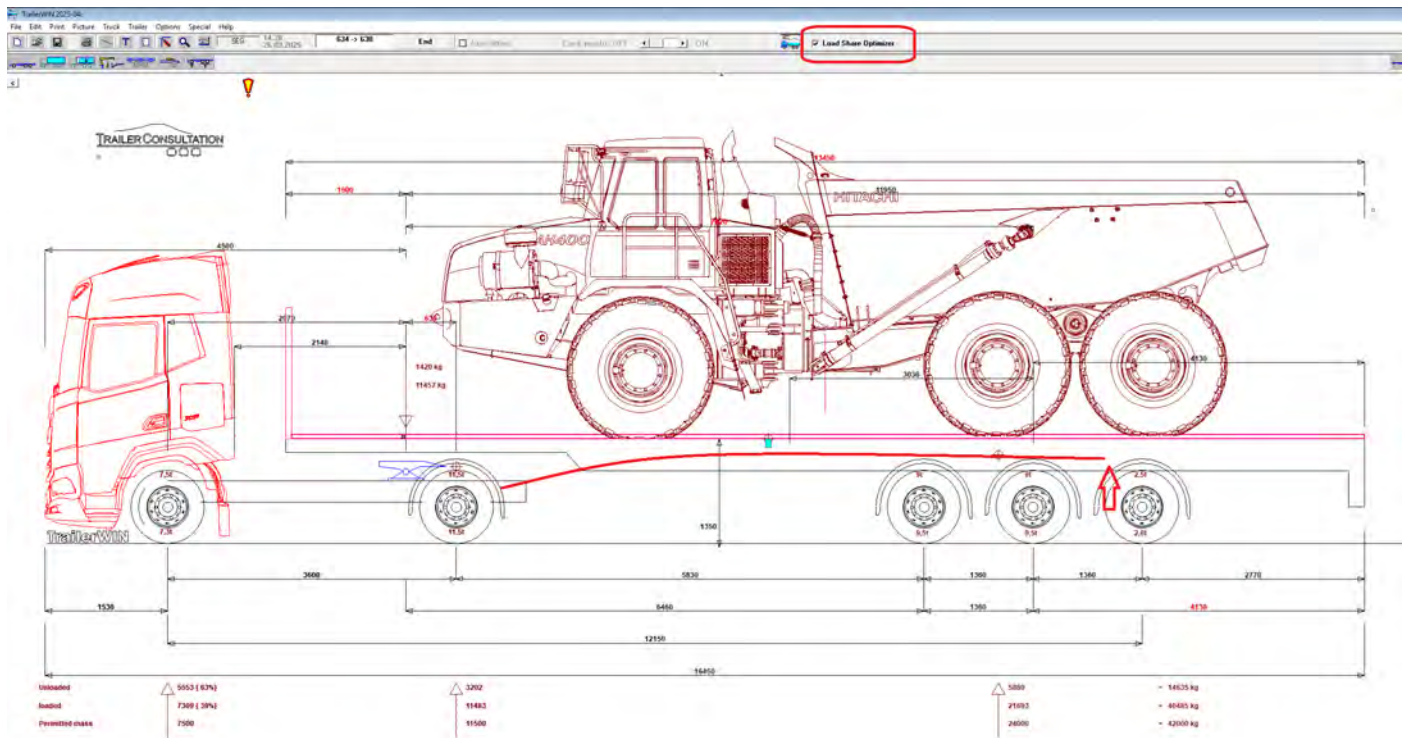

### Parempi ikkunahallinta ja logo TrailerWIN:ssä

Versiossa 2025-02 olemme parantaneet datan ikkunoiden hallintaa estääksemme niiden häiritsemisen ulkoisilta sovelluksilta, kun ne jäävät auki. Tämä pitää datan ikkunan avoinna, mutta taustalla. Kun datan ikkuna on avoinna, pääikkuna TrailerWIN:ssä ei ole käytettävissä, ennen kuin datan ikkuna suljetaan.

Yrityksen logo voi myös olla "näkyttömässä" osassa ikkunaa, kun avataan vanhoja laskelmia, joissa kuva on oletuksena pienennetty. Tässä julkaisussa logon sijainti on aina näkyvässä osassa näyttöä, vaikka kuvan suurennus olisi muuttunut.

## Uusi "Aero" korityyppi nyt TrailerWIN 2025-02:ssa

Olemme innoissamme esitellessämme täysin uuden korityyppin kuorma-autoille ja puoliperävaunuille TrailerWIN version 2025-02:ssa! Uusi "Aero" korityyppi sisältää muokattavan kattoreunan joko korin etu- tai takapuolelle, mahdollistaen suoran tai kaarevan muotoilun. Tämä parannus tarjoaa suurempaa joustavuutta korin asettelussa ja mahdollistaa tarkempia säätöjä jäähdytysyksikön asennuksille.

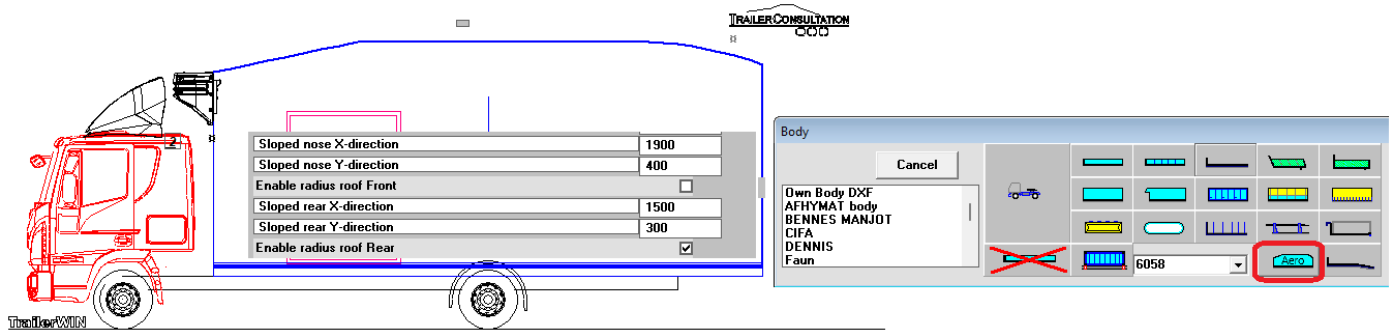

Aero-korityyppi on saatavilla seuraaville:

- ✓ Kuorma-auton korirakenteet
- ✓ Standardi puoliperävaunut
- ✓ B-dubbelikompleksit
- ✓ "Jumbo" puoliperävaunut (sekä ensimmäinen että toinen perävaunu)
- ✓ Vedettävät perävaunut

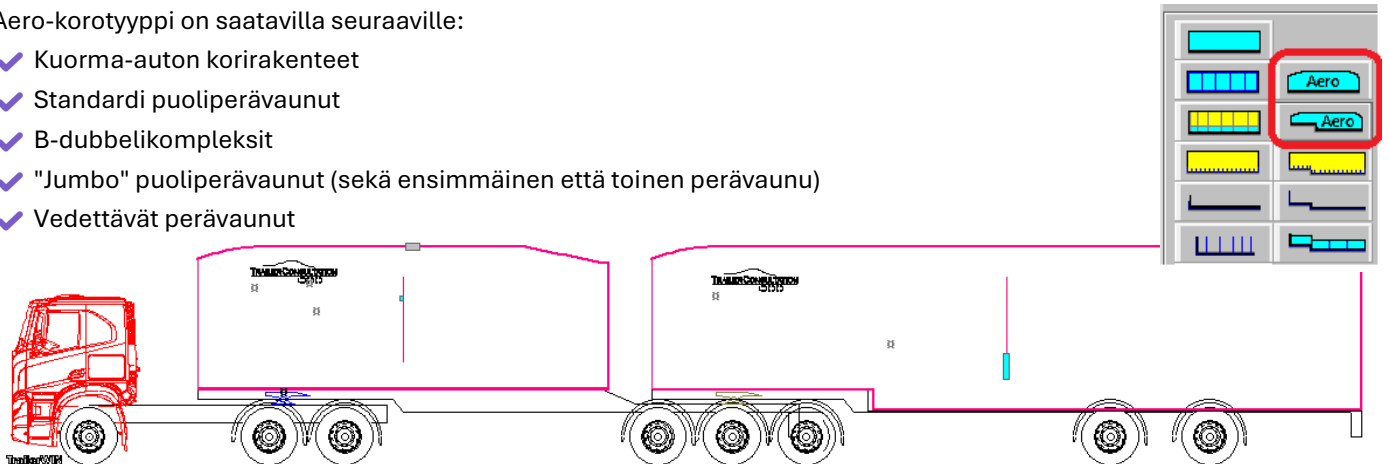

### ⚠ Tärkeä yhteensopivuusilmoitus

Tämä ominaisuus vaatii TrailerWIN version 2025-02 tai uudemman. Laskelmien avaaminen Aero-korityypillä vanhemmissa versioissa aiheuttaa virheen, eikä korityyppi näy.



### Uudet HCT-yhdistelmät Ruotsissa vuonna 2025

TrailerWIN 2025-04:ssa on lisätty säädöksiä kahdelle uudelle HCT-yhdistelmälle, B-double ja pohjoismainen yhdistelmä, jonka kokonaispituus on yli 25,25 m. Ohjelma näyttää varoituksia ja tietoja koskevista pykälänumeroista. Kolmannelle yhdistelmälle, C-Train, on mahdollista tarkistaa kääntymisen CornerWIN:ssa.

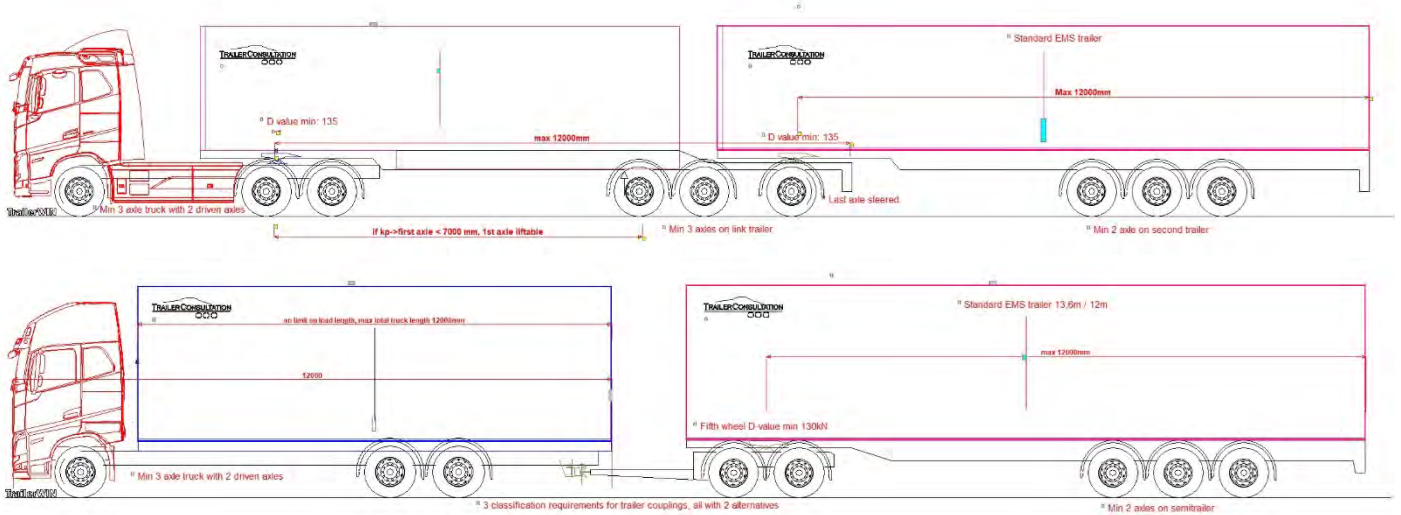

### Siltasääntömitat piirroksessa käyttäessäsi ruotsin sääntöjä

Kun käytetään ruotsin sääntöjä, voit nyt nähdä siltasääntömitat ja niihin liittyvät sallitut painot. Tämä helpottaa siltasääntö-rajoitusten näkyvyyttä eri tie-luokissa. Tämä on näkyvässä versiossa 2025-02 alkaen.

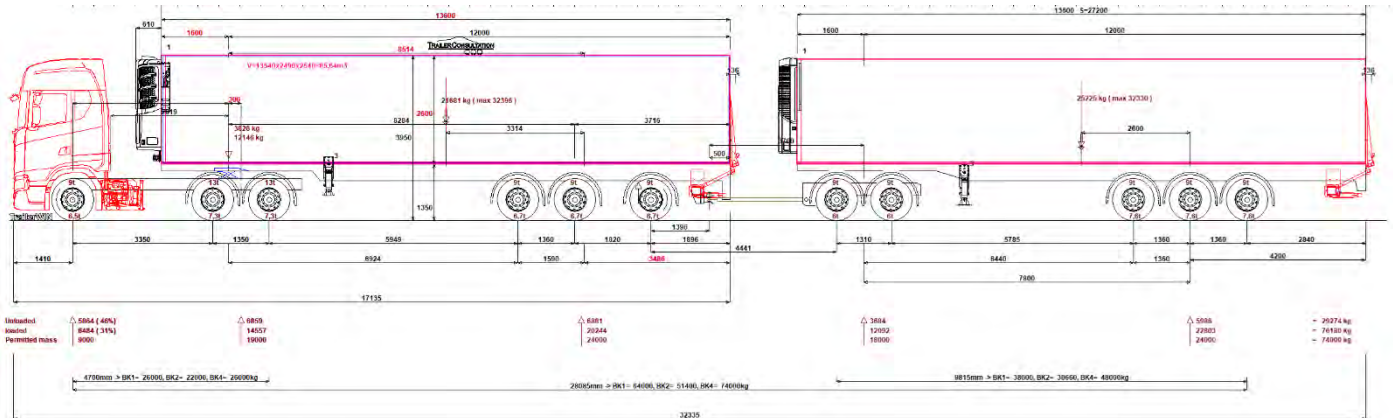

Telin painopiste kuvassa

Versiossa 2025-02 olemme lisänneet painopiste-merkin myös muille kuin Suomen säännöille, joka visualisoi painopisteen (kuorman keskipiste) telissä. Tämä auttaa havainnollistamaan, miten paino jakautuu telin sisällä.

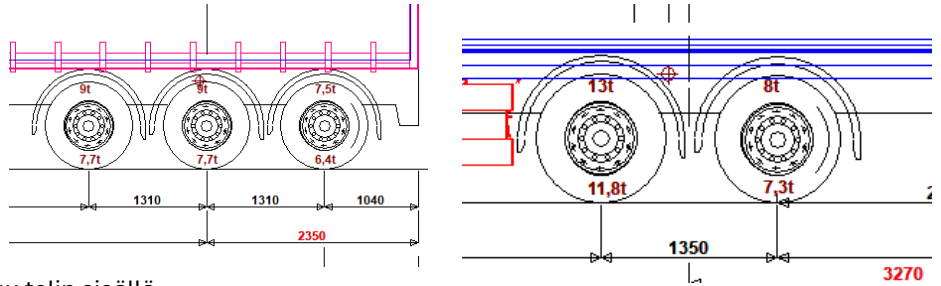

Etupuskurin ja vetopöydän välinen etäisyys myös yhdistelmä näkymässä EU-säännöissä

Versiossa 2025-02 näet nyt etäisyyden etupuskurista vetopyötyään yhdistelmä näkymässä. Aiemmin tämä oli näkyvissä vain kuorma-auton näkymässä, mutta nyt se on lisätty myös näkymään, jossa on sekä kuorma-auto että perävaunu. Olemme myös lisänneet varoituksen "Keltaiseen laatikkoon", kun mitta on suurempi kuin 4500 mm EU-sääntöjen mukaan (4500+12000=16500).

"Tumma tila" nyt saatavilla TrailerWINissä

Olemme innoissamme voidessamme ilmoittaa, että version 2024-08 julkaisun myötä voit nyt aktivoida Tumma tilan mukavampaa katselukokemusta varten, erityisesti heikossa valaistuksessa. Löydät tämän vaihtoehdon Väri valikosta ja suoraan valikkopalkista.

Tumma tila käytössä, kaikki ikkunat vaihtavat tumman taustan väriin. Voit silti mukauttaa väriteemoja sekä Normaalitilassa että Tumma tilassa Väri valikossa, mikä mahdollistaa henkilökohtaisen kosketuksen. Lisäksi huomaat, että värien käyttö on johdonmukaisempaa koko sovelluksessa. Esimerkiksi TrailerWINin runkoväri pysyy yhtenäisenä kaikissa ikkunoissa, mikä tarjoaa yhtenäisemmän visuaalisen kokemuksen.

Tulostusta varten suosittelemme Normaalitilan käyttöä, sillä Tumma tilassa käytetyt vaaleammat värit eivät välttämättä tulostu selkeästi valkoiselle paperille.

Voit helposti kytkeä Tumma tilan päälle tai pois suoraan valikkopalkista.

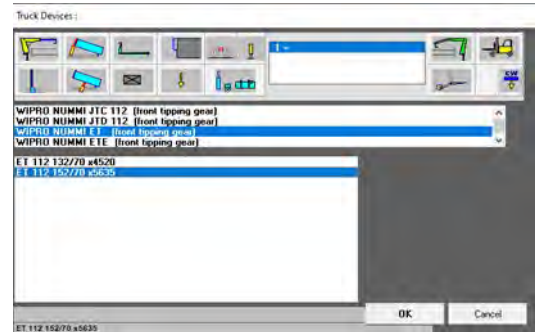



## Vanhan version ilmoitus

Jos käytät TrailerWIN-ohjelman vanhaa versiota, ohjelma näyttää käynnistyksen yhteydessä ilmoituksen, joka muistuttaa päivittämään uuden version. Kun tämä viesti tulee näkyviin, voit ottaa yhteyttä jälleenmyyjäsi päivitystä varten tai lähettää viestin Outlookin kautta klikkaamalla "Yes". Tällöin muodostuu sähköpostiluonnos, johon voit lisätä lisätietoja ja lähettää viestin suoraan Rekkalaskennalle.

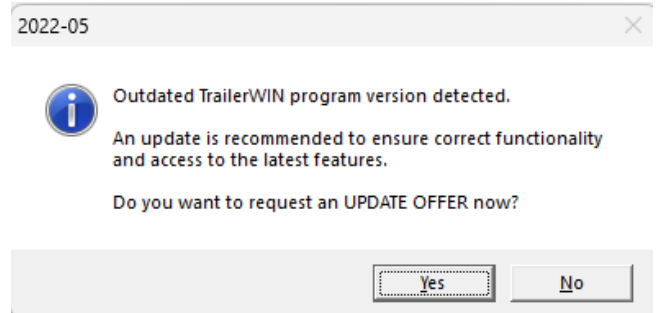

## Lisenssin voimassaolo ja Rockey4ND-avain

TrailerWIN-lisenssi on voimassa 5 vuotta. Jos ohjelmaa ei ole päivitetty tämän ajan kuluessa, saat ilmoituksen lisenssin vanhenemisesta. Voit tarkistaa vanhenemispäivän kohdasta Help → TrailerWIN Info. Tämän päivämäärän jälkeen ohjelma siirtyy automaattisesti DEMO-tilaan, ja täyden toiminnallisuuden palauttamiseksi tulee hankkia lisenssin uudelleenaktivointi.

Tämä onnistuu helposti klikkaamalla "Yes"-painiketta ja lähettämällä sähköpostin toimistollemme. Välitämme viestin edelleen jälleenmyyjällesi, jos lisenssi on alun perin ostettu jälleenmyyjän kautta.

Jos lisenssi on vanhentunut, käytä "Yes"-painiketta lähettääksesi päivitystarjouspyynnön.

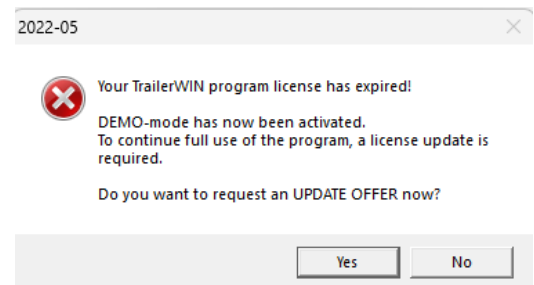
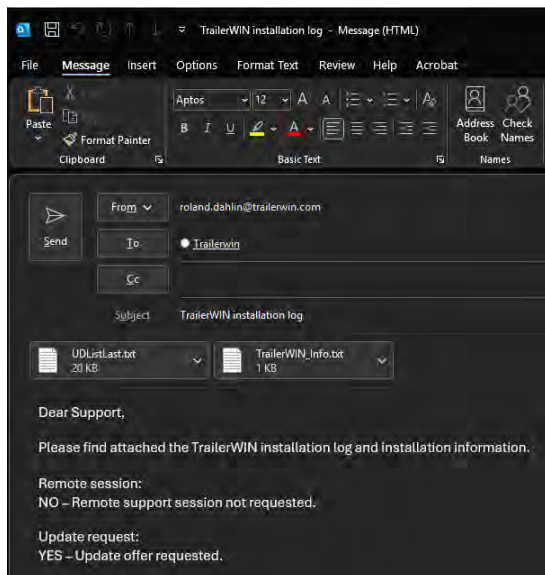
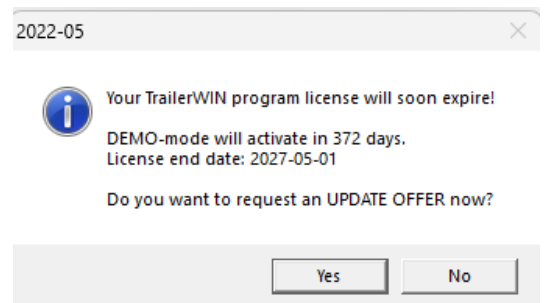

## TrailerWIN Info -ikkuna

railerWIN Info -ikkunassa voit ottaa suoraan yhteyttä Trailer Consultationiin. Ikkunan avulla voit luoda Outlookissa sähköpostin, johon lisätään automaattisesti lisenssitiedot, jolloin kaikkien tarvittavien tietojen lähettäminen asennukseen, etätukipyyntöön tai ohjelmistopäivitykseen liittyen on helppoa.

Info-ikkunassa näytetään myös lisensoitu yritystieto sekä yhden käyttäjän versiossa Rockey4ND-sarjanumero.



Jos käytät Outlook Desktop -versiota, uusi sähköposti luodaan automaattisesti ja kaikki tarvittavat liitteet lisätään mukaan, jolloin voit lisätä oman viestisi ja lähettää sen suoraan.

Jos käytät Outlook Webiä tai muuta sähköpostiohjelmaa, uusi viesti luodaan myös, mutta tarvittavat liitteet tulee lisätä käsin. Tässä tapauksessa oikea kansio (TrailerWIN-asennuskansio) avautuu automaattisesti ja näkyviin tulee ohjeikkuna.

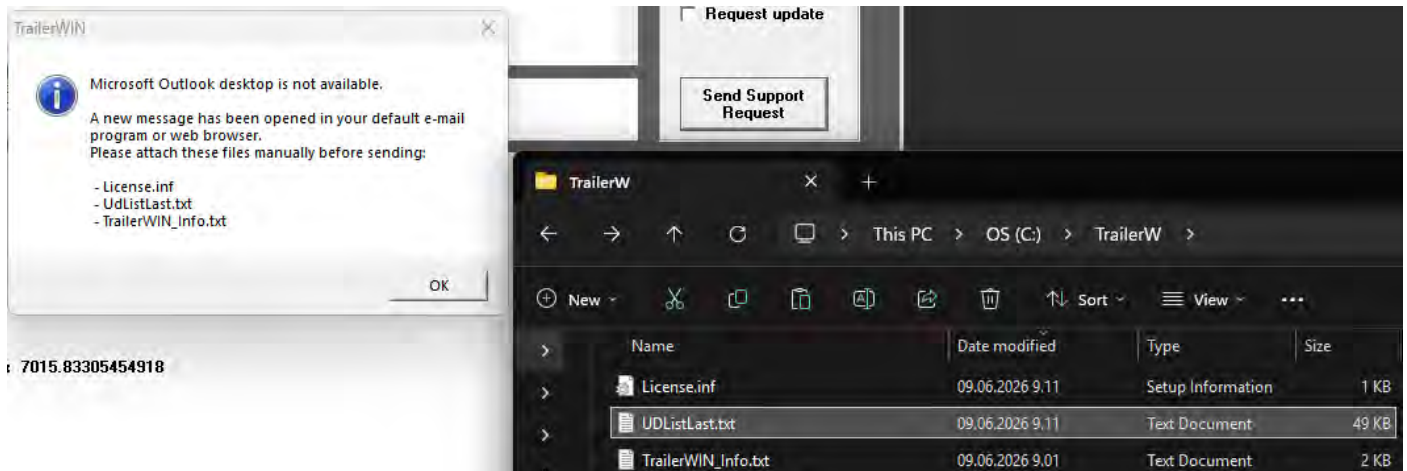



## CornerWIN ohjelman uudet ominaisuudet

CornerWINin versiossa 2025-01 löydät nyt uuden simulointivaihtoehdon vetotilassa, simulointi kuvan päällä. Tällä toiminnolla voit valita kuvan simulaatioiden taustaksi, asettaa oikean skaalauksen ja vetää yhdistelmän suoraan kuvasta nähdäksesi, miten se sopii liikennetilanteeseen. Voit käyttää omia kuviasi kamera dronesta tai muusta lähteestä .jpg-, .wmf-, .gif- tai .bmp-tiedostomuodossa.

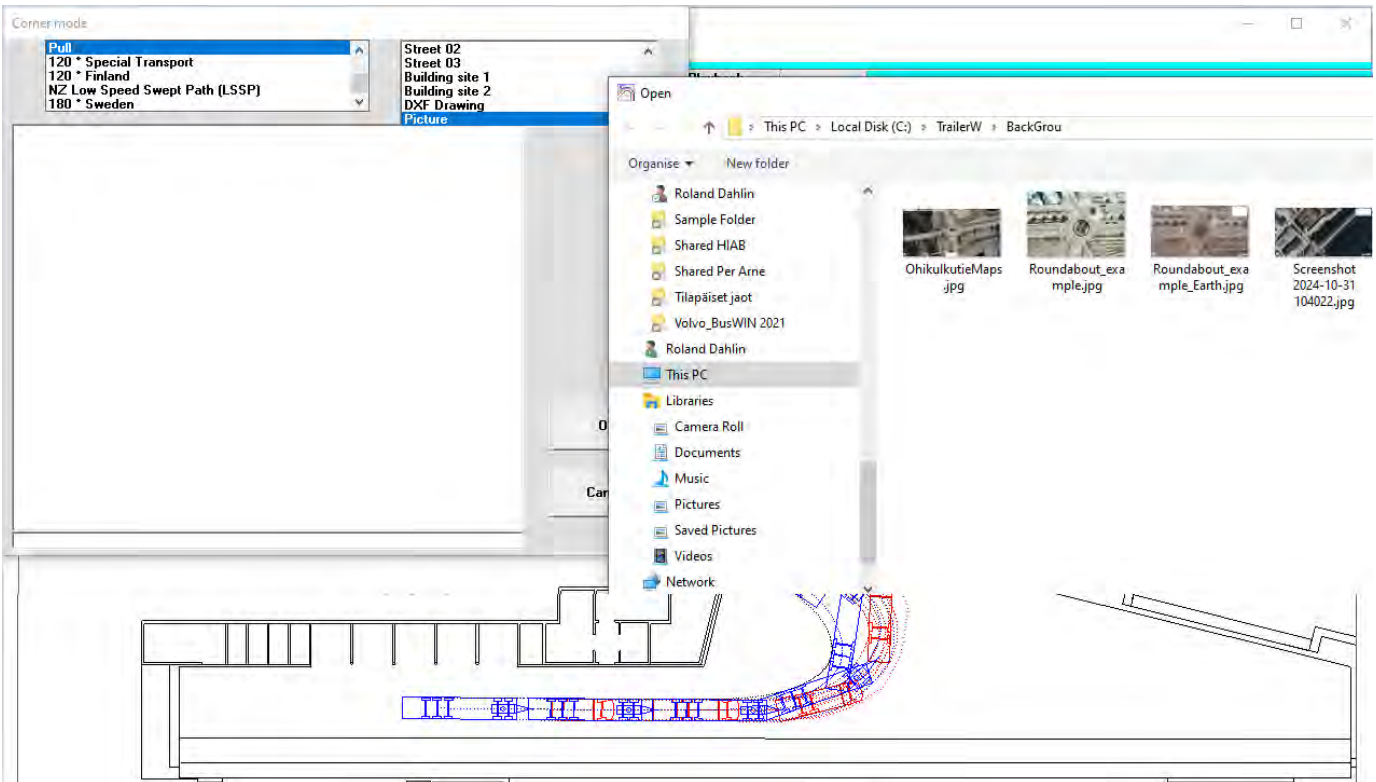

Voit asettaa mittakaavan kuvan kohteesta tekemällä mittaviivan mihin tahansa suuntaan ja antaa yksinkertaisesti oikean etäisyyden. Voit myös valita, haluatko kuvan skaalausviivat vai et, ja valita asteikon värin:

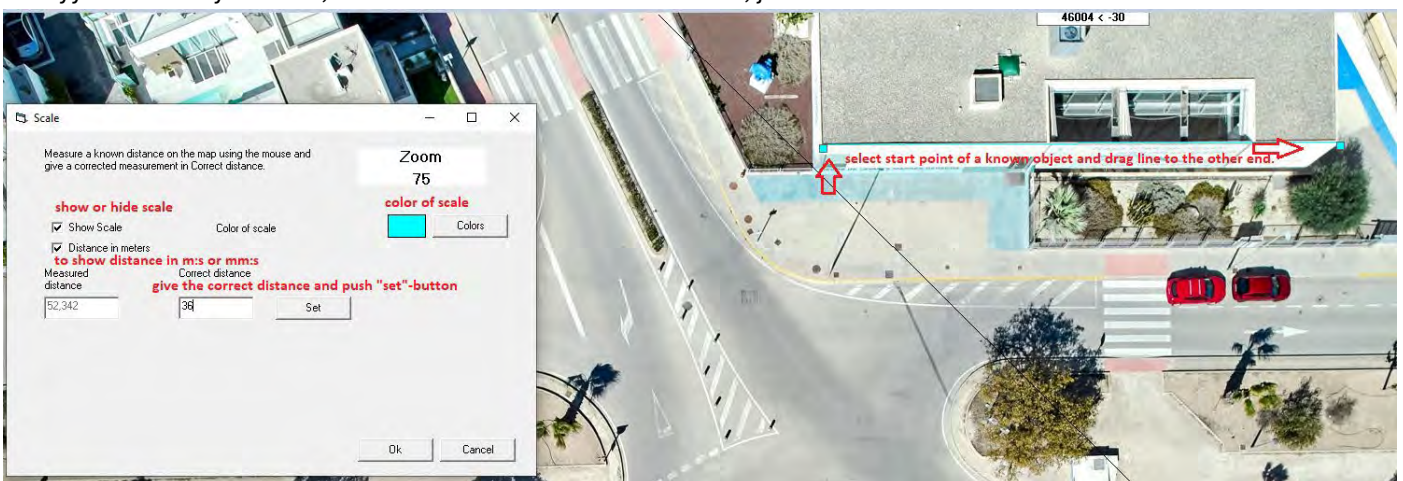

Kun asteikko on asetettu, voit avata skaalausikkunan uudelleen ja tehdä uuden viivan, jonka aloituspiste on kohdassa, jossa haluat asteikon olevan 0,0. Sinun ei tarvitse nollata mitään etäisyyttä tässä tapauksessa, sulje vain Ok-painikkeella, jotta asteikko asetetaan haluamallesi kohtaan.

Nyt voit sijoittaa yhdistelmän mihin tahansa aloituspisteeseen ja napsauttaa GO-painiketta aloittaaksesi yhdistelmän vetämisen kuvan päälle. Voit myös piirtää kuvaan yksinkertaisia kuvioita ja viivoja havainnollistamaan muuta liikennettä tai uusia olemassa 25levia kaistoja/tien sisään-uloskäyntejä tai suunnitteluvaiheessa 25levia rakennuksia.



Katso lisätietoja CornerWIN-käyttöoppaasta.

### Lisenssin umpeutuminen ja vanha versio varoitus.

Jos sinulla on vanha CornerWIN versio käytössä ohjelma alkaa tuoda info-ikkunan näkyviin muistuttamaan päivittämisestä. Ota yhteyttä jos tarvitset uuden ohjelmaversion

CornerWIN lisenssi on voimassa aina 5 vuotta viimeisen päivityksen jälkeen. Jos et ole päivittänyt ohjelmaa useamman vuoden aikana saat viestin joka kertoo että lisenssi on umpeutumassa. Kun lisenssi on umpeutunut, et voi enää käyttää ohjelmaa ja sinun täytyy ostaa päivitykset jotta saat ohjelma taas ajantasalle.

### Uusi kieli: puola CraneWINissä ja FrameWINissä

Versiossa 2026-1 CraneWIN ja FrameWIN sisältävät nyt puolankielisen käyttöliittymän. Tämä oli aiemmin saatavilla TrailerWINissä, mutta on nyt lisätty myös edellä mainittuihin moduuleihin.

Puolan kieli CraneWINissä ja FrameWINissä tulee automaattisesti seuraavan päivityksen mukana asiakkaille, joilla TrailerWIN on jo puolaksi. Jos haluat lisätä puolankielisen kielipaketin ohjelmiisi, ota yhteyttä jälleenmyyjäsi.



## Uusi runko Mercedes Sprinterille FrameWIN-ohjelmassa

Uusi runkotyyppi, neliömäinen profiili, on lisätty Mercedes Sprinter -alusta malleille.

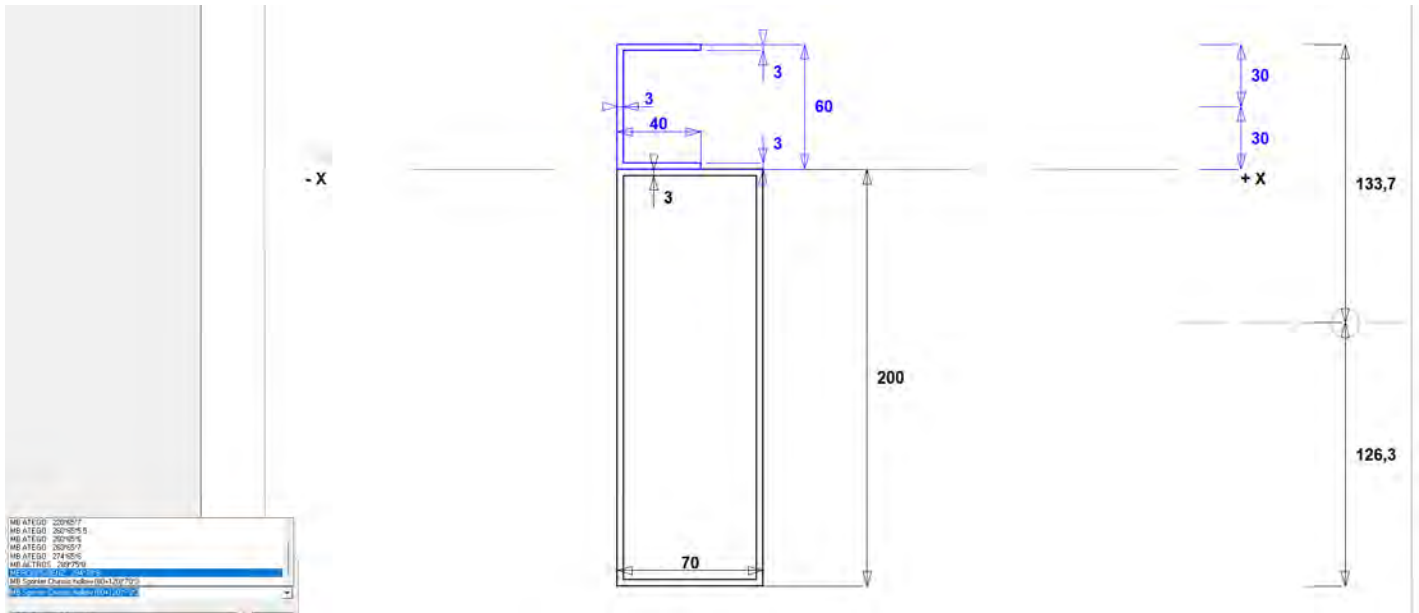

## Uudet Iveco-tiedot DrivelineWIN-ohjelmassa

Versiossa 2026-1 olemme lisänneet uusia Iveco-moottoreita cX13-sarjasta sekä uusia vaihteistovaihtoehtoja Ivecolle.

Versiossa 2026-03 on lisätty myös uusia Iveco Daily -moottoreita.

F1A 116hp LD Euro 6E LD

F1A 136hp LD Eu6eBIS LD

F1A 136hp HD Euro VIE HD

F1A 156hp LD Eu6eBIS LD

F1A 156hp HD Euro VIE HD

F1C 136hp CNG Euro VIE

F1C 160hp Euro VIE

F1C 176hp Euro VIE HD

F1C 207 hp Euro VIE

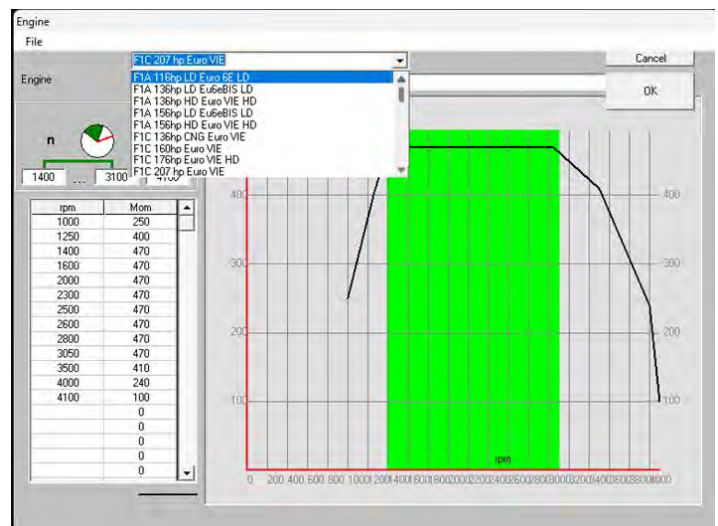

## Dealers

**Germany :**

Aufbau24 GmbH  
Winterbruckenweg 46  
86316 Friedberg-Derching  
[trailerwin@aufbau24.com](mailto:trailerwin@aufbau24.com)  
[www.aufbau24.com](http://www.aufbau24.com)

**Switzerland :**

NYHAU GmbH  
Diezikonerstrasse 30, 8637  
Laupen  
[info@nyhau.ch](mailto:info@nyhau.ch)  
[www.nyhau.ch](http://www.nyhau.ch)

**Austria :**

AJEM eU  
Anna Kundl Str.3/1/4, BRUCK AN  
DER LEITHA, 2460  
[ajem@ajem.at](mailto:ajem@ajem.at)  
[www.trailerwin.at](http://www.trailerwin.at)

**Sweden :**

TrailerWIN Sweden Ab  
Sickla kanalgata 17A  
120 67 Stockholm  
[info@trailerwin.se](mailto:info@trailerwin.se)  
[www.trailerwin.se](http://www.trailerwin.se)

**Norway :**

PTO TEKNIKK A/S  
Professor Birkelands vei 36D 1081  
OSLO  
[firmapost@pto.no](mailto:firmapost@pto.no)  
[www.pto.no](http://www.pto.no)

**France :**

MARTIN 3D  
ZI route de Cigné 53 300  
AMBRIÈRES LES VALLÉES  
[contact@martin3d.fr](mailto:contact@martin3d.fr)  
[www.martin3d.fr](http://www.martin3d.fr)

**Denmark :**

NOLAKO A/S  
Rønhave Parkvej 72  
4736 Karrebæksminde  
[tj@nolako.dk](mailto:tj@nolako.dk)

**Spain, Portugal and Andorra :**

AGE, ENGINYERS, S.L. &  
SIDECAR  
Passeig de Ronda, 122 2º 4ª 25008  
LLEIDA  
[info@meta-sidecar.com](mailto:info@meta-sidecar.com)  
[www.meta-sidecar.com](http://www.meta-sidecar.com)

**Italy**

EUROTRADE Sas  
via degli Olmi 17,I-48018 Faenza  
RA  
[info@eurotrade-accessories.com](mailto:info@eurotrade-accessories.com)  
[www.eurotrade-accessories.com](http://www.eurotrade-accessories.com)

**India:**

Autoapps Engineering Solutions  
PVT LTD  
D 401, Shubhashree Residency  
411035 AKURDI PUNE  
[appsautomotive@gmail.com](mailto:appsautomotive@gmail.com)

**Belgium, The Netherlands and Luxembourg:**

EDS Truck & Trailer Consulting  
BVBA  
Steenweg 252 9473 WELLE-  
DENDERLEEuw  
[erik@trailerwin.be](mailto:erik@trailerwin.be)  
[www.trailerwin.be](http://www.trailerwin.be)

**UK and Ireland (Support):**

Alan Lines  
17 Hangleton Way, Hove, E.  
Sussex BN3 8AA  
[ajlines@btinternet.com](mailto:ajlines@btinternet.com)

**Australia and New Zealand :**

Transport Certification Services  
Unit 14/69 Acacia Road, Fern  
Tree, Gully, Victoria 3156  
[info@transportengineer.com](mailto:info@transportengineer.com)  
[www.transportengineer.com](http://www.transportengineer.com)

**Israel :**

ZAGAGI ENGINEERING  
Moshav Talmey ELAZAR  
3881200  
[ami@zagagi-il.com](mailto:ami@zagagi-il.com)

**Slovakia, Czech Republic and Poland :**

A J E, S.R.O.  
ul. Fraňa Kráľa 1276/15 926 01  
SERED  
[aje@aje.sk](mailto:aje@aje.sk)  
[www.aje.sk](http://www.aje.sk)

**Croatia, Slovenia and Bosnia and Hercegovina**

VIDACO d.o.o.  
Mr. Drazen Skrlec  
MOKRICE 179, 49243 Oroslavje  
[info@vidaco.hr](mailto:info@vidaco.hr)  
[www.vidaco.hr](http://www.vidaco.hr)

**Romania**

Deltalift SRL  
Sos. Bucuresti Ploiesti Nr. 19-21  
Tronson II, Birou 15, Bucuresti  
[office@deltalift.ro](mailto:office@deltalift.ro)  
[www.deltalift.ro](http://www.deltalift.ro)

**For other regions please contact Trailer Consultation**



Ohjelmistokehittäjä



**SUOMEN VAHVIMMAT  
PLATINA**  
Trailer Consultation  
FI06057382 | 2007-2026



**AAA**<sup>®</sup>  
**HIGHEST CREDITWORTHINESS  
FOR MORE THAN 10 YEARS**  
© Dun & Bradstreet 2026



Trailer Consultation  
Kauppatori 2 as 10  
FIN-67100 Kokkola  
Finland

Tel: +358 10 337 2530  
info@trailerwin.com  
www.trailerwin.com



TrailerWIN



CraneWIN



FrameWIN



CornerWIN



BrakeWIN



DrivelineWIN



BusWIN